



INFORMAZIONI GENERALI:

Durata dello spettacolo: 90 minuti

Numero di persone in tournée: 10 persone
6 artisti di circo, 2 musicisti, 1 cantante, 1 direttore tecnico.

CARATTERISTICHE TECNICHE:

Dimensioni del luogo:

Larghezza da parete a parete minima: 15m
Profondità minima: 12 m (dalla prima americana/stangone luci, al fondale)
Larghezza spazio scenico: 10 m
Altezza minima spazio scenico: 9 m
Altezza minima sotto gli stangoni: 10 m
Altezza minima dei punti di ancoraggio: 11m
Pendenza: 0%

Esigenze tecniche:

- Quinta nera di fondo con apertura centrale.
- Grill in alluminio di 8m x 2 m sospeso a 9m di altezza tramite 4 motori da 1 tonnellata (vedere lo schema di seguito).
- 6 cisterne d'acqua da 1000 Litri.
- Tappeto danza nero.
- La scheda tecnica audio luci completa di tutti gli accessori.

Punti di ancoraggio:

- **Palo Cinese:** 4 punti di ancoraggio a terra, ai quattro angoli del palcoscenico (500kg ciascuno di carico di lavoro). Se il luogo non dispone dei punti di ancoraggio nelle sedi opportune (passerella, IPN, ecc.), fornire le autorizzazioni necessarie per installare ancoraggi chimici o meccanici.
- **Filo:** 4 punti di ancoraggio a terra, su ciascun lato del palcoscenico (500kg ciascuno di carico di lavoro). Se il luogo non dispone dei punti di ancoraggio nelle sedi opportune (passerella, IPN, ecc.), fornire le autorizzazioni necessarie per installare ancoraggi chimici o meccanici.



- **Grill:** 4 punti di sospensione per 4 motori sulla struttura portante degli stangoni luci (IPN, UPN, EPN, ecc.) (600 kg ciascuno di carico di lavoro).

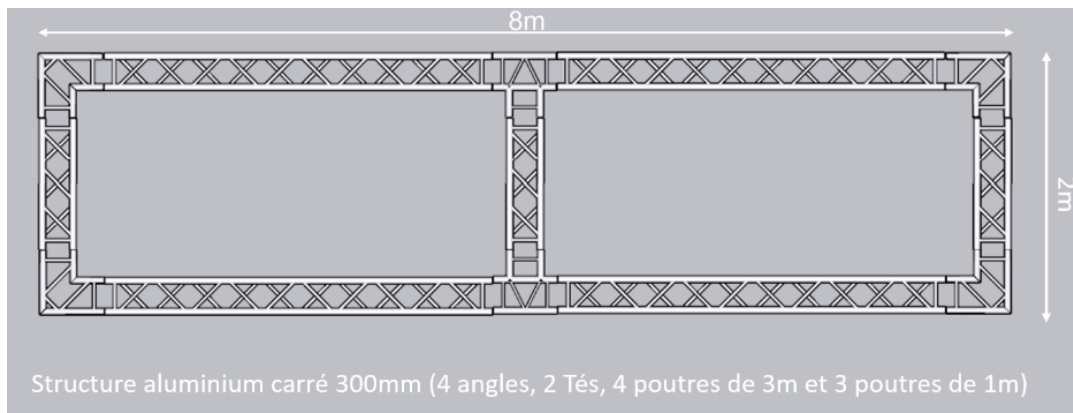

Struttura di alluminio quadrata 300mm (4 angoli, 2 T, 4 truss da 3m e 3 truss da 1 m)

Piano del palcoscenico:

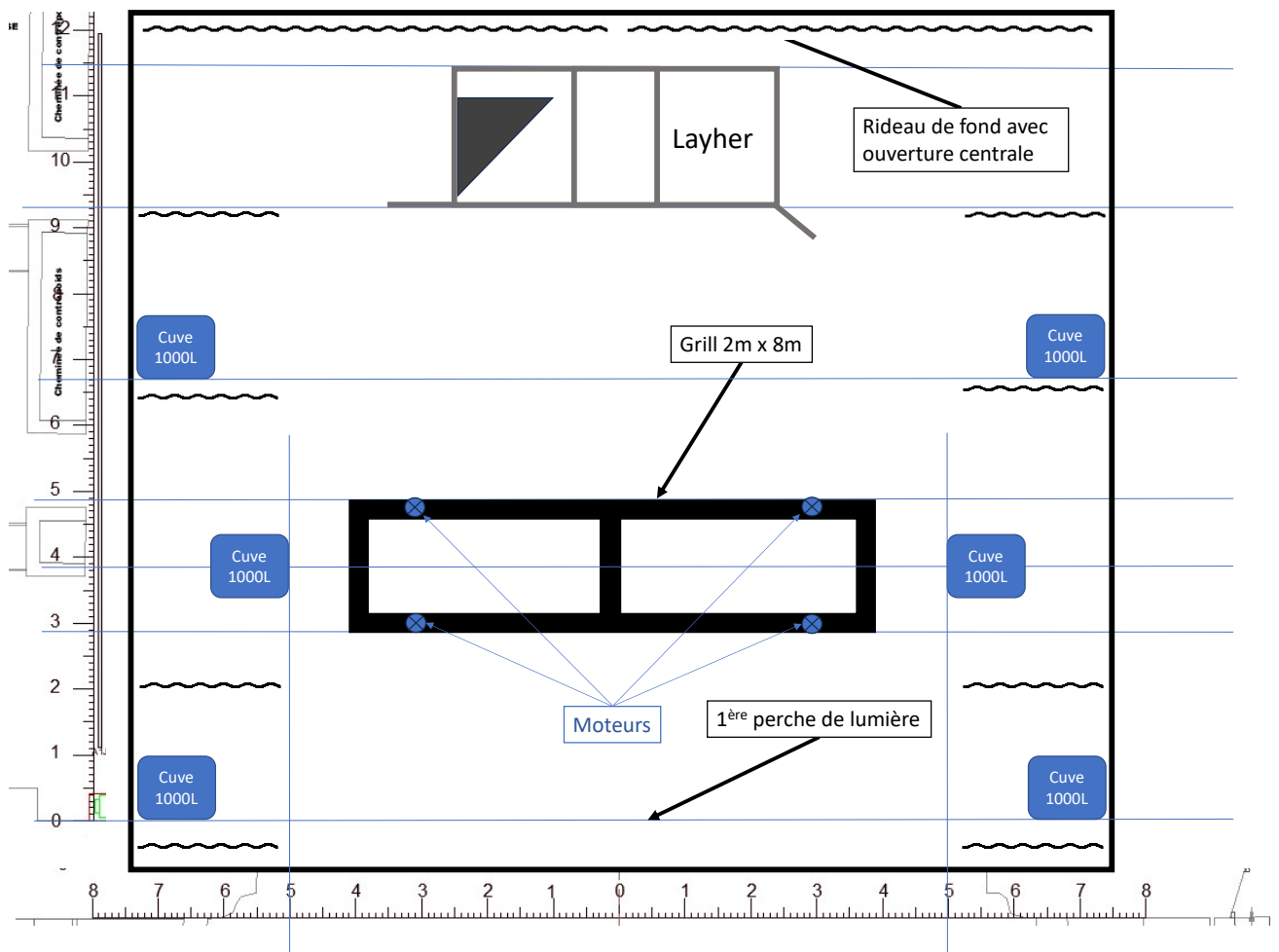

Attenzione: Alcuni punti di ancoraggio, possono essere realizzati utilizzando viti per legno nel suolo.



LUCI:

In altezza:

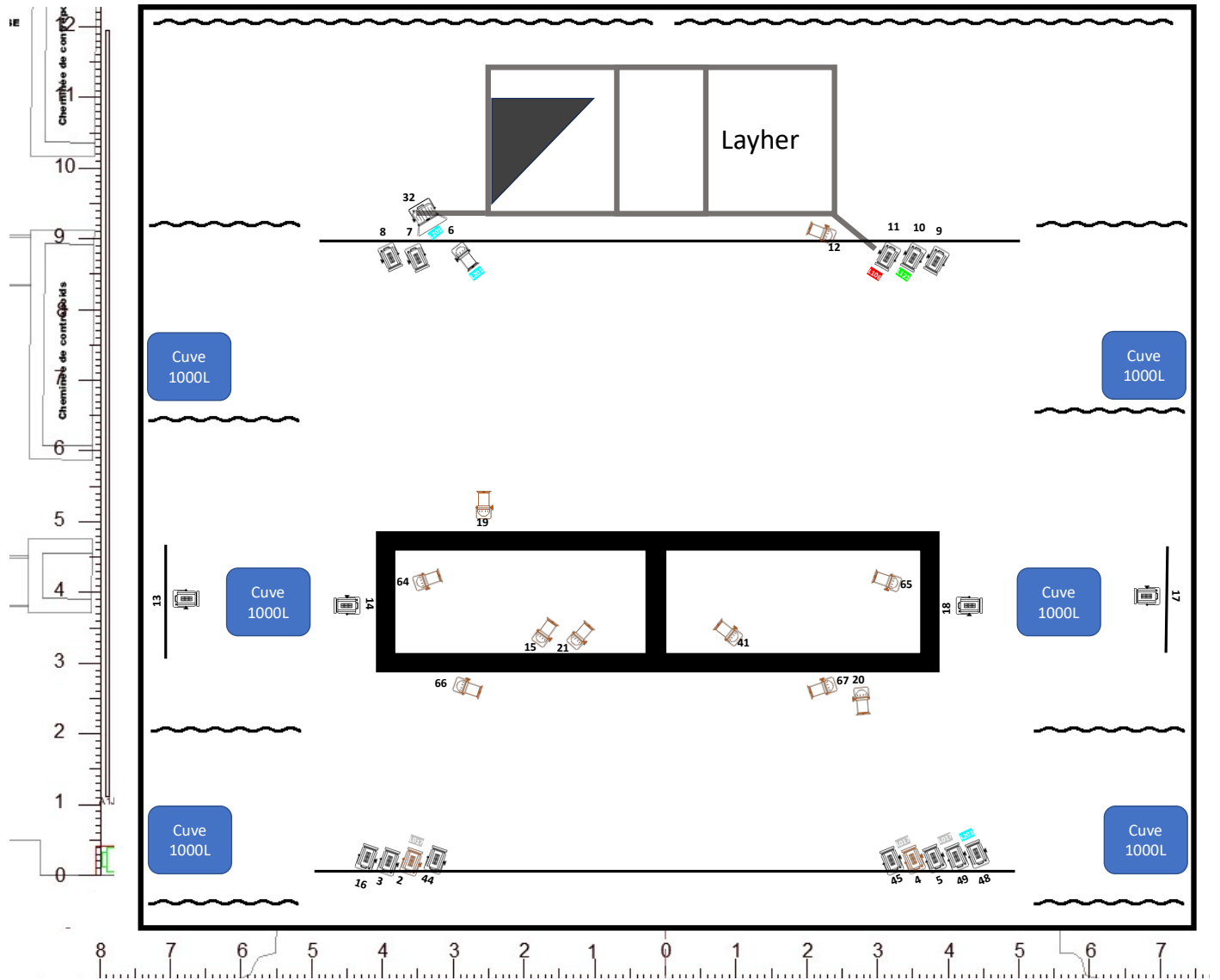

Al suolo:

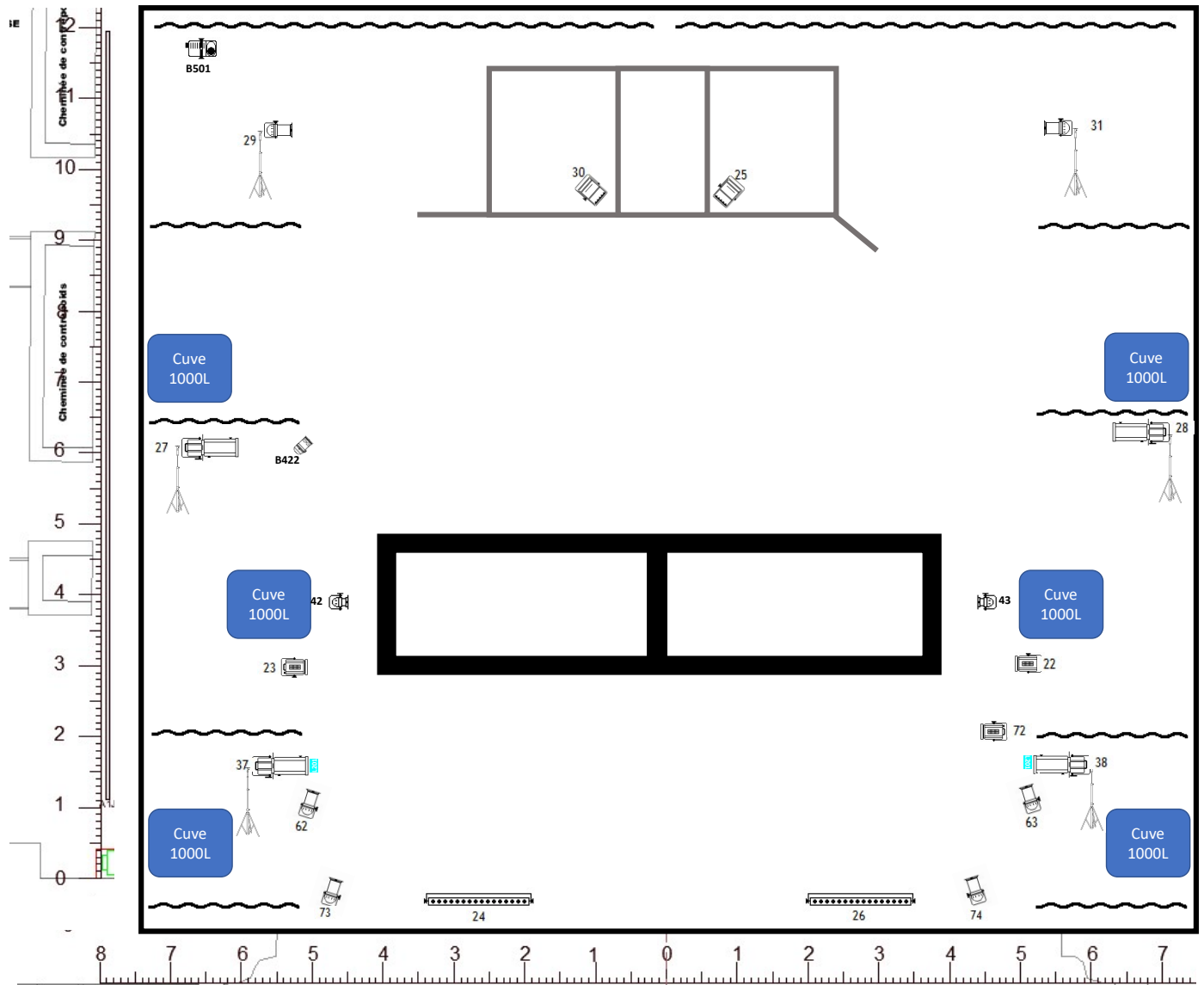

	X19 PC 1KW		X10 PAR 64 CP61 1KW		X1 Machine a brouillard Martin K1 HAZER
	X4 PC 2KW		X1 Fresnel 5kw		X2 Sunstrip Halogène ou T8 ou T10 (pas de led)
	X4 Découpe Robert Julia 613		X2 PAR6 F1		
	X1 Découpe Robert Julia 614		X4 Domino 500w		
	X7 PAR 64 CP62 1KW		X1 Starway Parkolor 120hd		



AUDIO:

Diffusione:

Sistema frontale provvisto di subwoofer e di potenza adatta al luogo.

Monitor:

2 monitor posizionati in quinta ai due lati del palcoscenico.

1 monitor max 15" sopra la nostra struttura Layher.

1xlr maschio per collegare degli auricolari (in Ear monitor)

Regia:

1 mixer digitale + Ingegnere del suono.

Patch:

CH	STRUMENTO	MIC/DI	ASTA
1	KICK	Beta 91A o Beta 52	Asta PICCOLA
2	SNARE	SM57	Asta PICCOLA
3	TOM	Sennheiser E604	Clamp
4	MID TOM	Sennheiser E604	Clamp
5	LOW TOM	Sennheiser E604	Clamp
6	OH	KM184 o SM81	Asta PICCOLA
7	OH	KM184 o SM81	Asta PICCOLA
8	MICROFREAK L	DI stereo	NA
9	MICROFREAK R		NA
10	DIGITAKT L	DI stereo	NA
11	DIGITAKT R		NA
12	NORD ELECTRO L	DI stereo	NA
13	NORD ELECTRO R		NA
14	ACCORDION	DI	NA
15	GTR	Sennheiser E609	Clamp
16	PALO	DI	NA
17	VOC CORO	Microfono a condensatore con diaframma largo: AKG c414 o Audio-Technica AT2020	Asta GRANDE
18	VOCE	UHF Wireless System: Sennheiser ew 100 G4	NA



CALENDARIO:

Giorno	Orario	Attività
G-2	9h-13h	Scarico + montaggio Layher + luci + rigg
	14h-18h	Montaggio audio + puntamento luci + rigg
G-1	9h-13h	Sound Check + puntamento luci + rigg
	14h-18h	Rigg + prove
Giorno di spettacolo	9h-13h	Prove
	14h-21h	Prove e spettacolo
	21h-00	Smontaggio

Fornire il personale necessario per scarico e carico del materiale della compagnia e per il montaggio della scheda tecnica luci e audio.

CATERING:

Dall'arrivo in teatro della compagnia, prevedere nei camerini:

- Frutta fresca, frutta secca, pane, formaggi, affettati, gallette di riso/mais, barrette energetiche
- Succo di frutta
- Acqua sufficiente per undici persone

CONTATTI:

circo.zoe@gmail.com

<https://www.circozoe.com>

Direzione artistica:

Chiara Sicoli

+39 328 8069122

Direzione Amministrativa:

Simone Benedetti

+39 333 1796158

Direzione Tecnica:

Yoann Breton

yb.light@gmail.com

Associazione Vita Nuda
Via Tetto Cavallo 9 12100 Cuneo
P.IVA 03685950044